



VB-FULLAIR-2C

making everyday smoother



air suspension



- Increased comfort • Better driveability • More safety



VOLKSWAGEN CADDY
SWB

INFORMATION PRODUIT

INFORMATION PRODUIT

Les systèmes de suspension pneumatique sont déjà très largement utilisés dans le segment des limousines et des véhicules tout-terrain. VB-Airsuspension propose également une solution pour les modèles Caddy de Volkswagen grâce au montage d'une suspension pneumatique VB-FullAir 2-Corner. Tous les modèles de la famille Caddy de Volkswagen, sont parfaitement adaptés, sur le plan technique, au montage du système de suspension pneumatique novateur de VB-Airsuspension.

VB-FullAir-2C actionnement

Pour le VB-FullAir-2C, une suspension pneumatique intégrale pour l'essieu arrière, une nouvelle commande électronique a été développée, le VB-ASCU-2C (commande VB-Airsuspension, 2 Corner), qui contrôle et ajuste automatiquement la hauteur de conduite du véhicule. Ce dispositif de contrôle et d'ajustement continu ne dépend pas de la charge et fonctionne tant dans le sens longitudinal que latéral, relativement indépendamment du centre de gravité. Il assure ainsi automatiquement une conduite du véhicule en toute sécurité et diminue les risques encourus par le conducteur, son véhicule et le chargement.

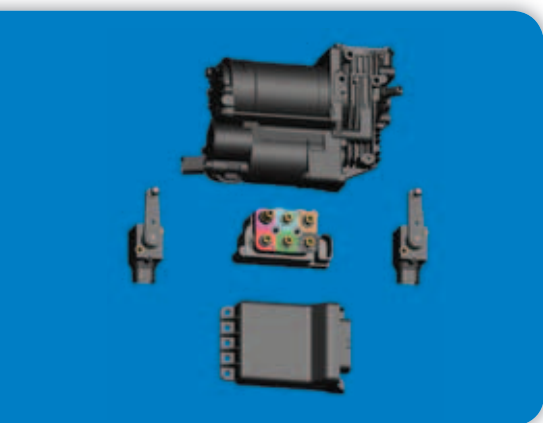

L'électronique

L'électronique de la suspension est compatible avec celle du véhicule. Des versions différentes sont créées pour adapter le système aux utilisations spécifiques du véhicule.

Variation de la hauteur

En arrêt la hauteur pourra être modifiée au moyen de la télécommande. L'affaissement de l'arrière du véhicule est standard.

Dealer:



VB-FullAir-2C les avantages suivants:

- Plus grand confort de suspension
- Hauteur de caisse constante
- Amélioration de la tenue de route / stabilité
- Transport plus confortable des personnes
- Possibilité d'abaisser le véhicule au niveau l'essieu arrière
- L'usure des pneus et freins sera influencée favorablement
- Meilleure protection de marchandises fragiles pendant le transport



Spécifications techniques:*

	VB-FullAir-2C
Caddy avec la suspension à lames d'origine	Hauteur de conduite standard
Position roulante avec VB-FullAir-4C	425 mm
Position la plus haute (0-5 km/h)	+45 mm
Position la plus basse (0-5 km/h)	-115 mm

*La taille est la dimension entre centre-axe de la roue et côté supérieure du bord de l'aile.