

Renault Trafic X83

Avec VB-CoilAir-Special™

pour l'essieu arrière



Notice de montage

Pour kit: 1530708201



www.vbairsuspension.com

1.4 Pour finir le travail

Gonfler les coussins ou utiliser un cric pour mettre le véhicule à une hauteur telle que les coussins ont une hauteur X de 240mm.

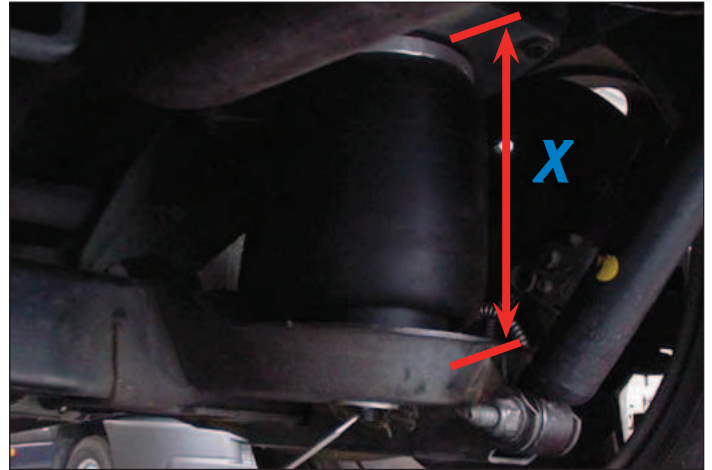

La hauteur est mesurée du côté supérieure du coussin d'air (avec fixation) orateur jusqu'au côté supérieure du bras porteur.

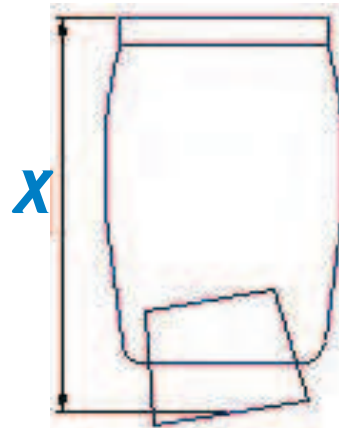

Remonter les vis pour resserrer le côté inférieure des amortisseurs. Attention: Ne pas serrer avant de mettre le véhicule dans sa position de conduite.

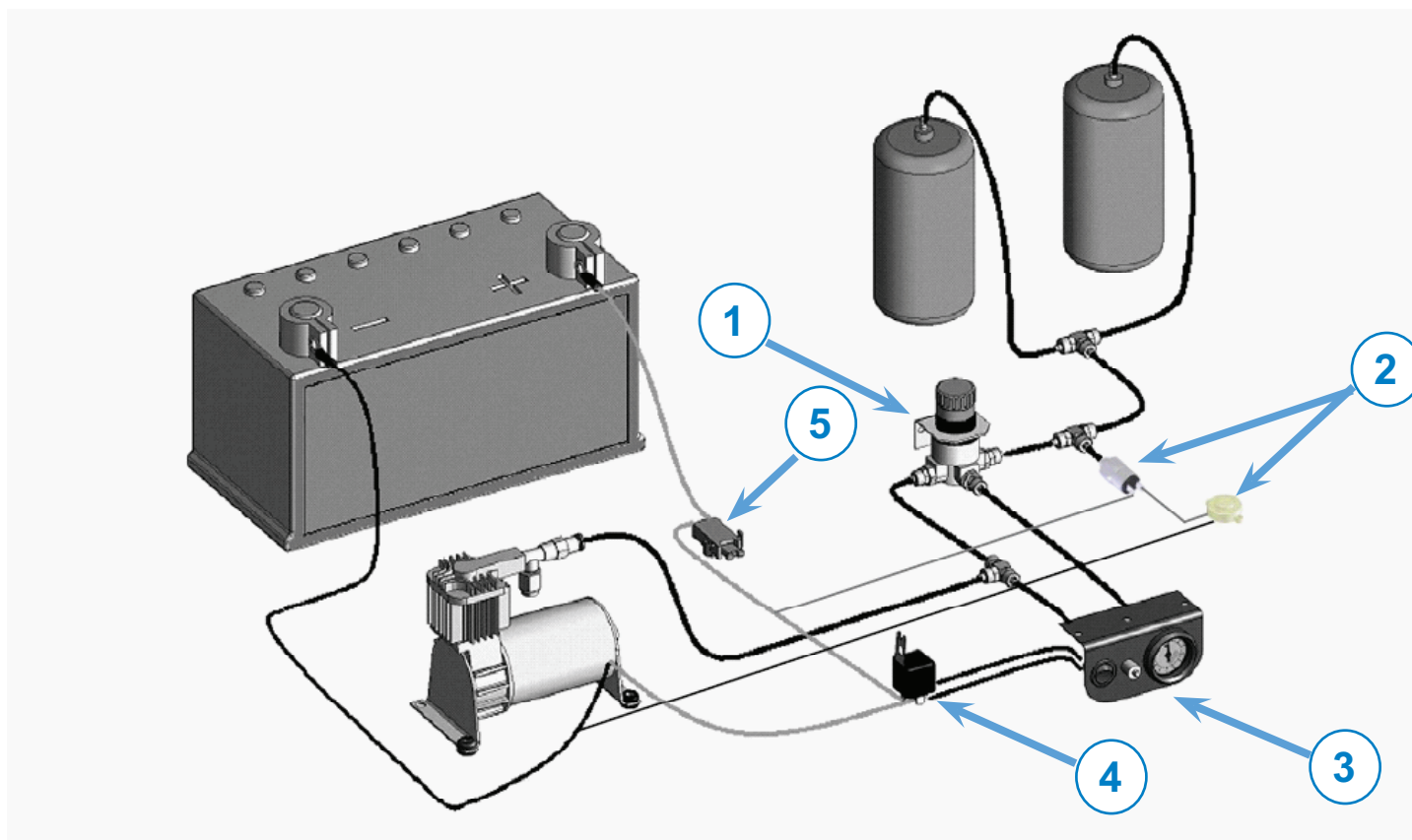

- 1: Réglage de la pression maximale.
- 2: Bipper d'avertissement et interrupteur.
- 3: Manomètre avec interrupteur pour le compresseur et valve de gonflage/dégonflage.
- 4: Relais pour le compresseur.
- 5: Fusible.

3 Réglages

- La pression maximale devra être réglée au **7.5 bar**.
- Le bipper signalera si la pression tombe en-dessous **5,0 Bar**
Ces pressions sont à vérifier/régler avec le manomètre.



VB Airsuspension B.V.
postbus 130 7050 AC Varsseveld
Frankenweg 3 Varsseveld
The Netherlands
T: +31 (0)315 241075 F: +31 (0)315 244232
www.vbairsuspension.com

VB Airsuspension France S.A.R.L.
73, rue Principale
67310 Traenheim
France
T: +33 (0)689-062469
www.vbairsuspension.fr

VB Airsuspension UK L.T.D.
2 Hayhurst Close
BB79SQ Whalley, Lancashire
United Kingdom
T: +44 (0)7738562832 F: +44 (0)1200300110
www.vbairsuspension.co.uk

