

• *VB-FullAir*



Le Mercedes-Benz Sprinter 3,5 T 4X4



avec VB-FullAir suspension pneumatique pour l'essieu arrière

Mercedes-Benz Sprinter 3,5 T 4x4 aussi disponible avec VB-FullAir suspension pneumatique pour l'essieu arrière

Le Sprinter 3,5 T 4x4 de Mercedes-Benz est disponible avec suspension pneumatique pour l'essieu arrière.

Le suspension est développé par VB-Airsuspension aux Pays Bas.

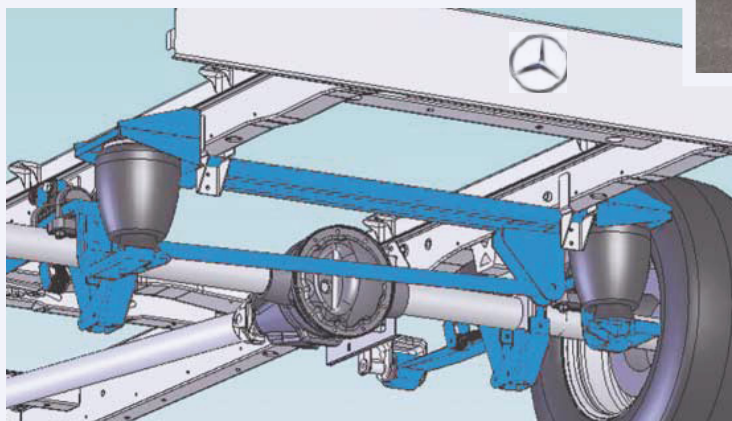

Mercedes-Benz, eux, ils ont décidé d'offrir une suspension pneumatique parce que ils attendront que le véhicule aura une utilisation diverse. Une suspension pneumatique est indispensable pour le TPMP, les ambulances, les dépanneuses, les camping-cars et le transport de la marchandise vulnérable.

L'électronique de la suspension est intégrée dans celle du véhicule.

Le Sprinter 4x4 avec suspension pneumatique pourra être commandé chez l'organisation de Mercedes-Benz qui sera aussi capable de maintenir le système.

VB-Airsuspension détails technique:

Hauteur de conduite standard (non chargé)	Essieu normale 740 mm	Essieu lourd 755 mm
Hauteur de conduite standard (charge max.)	700 mm	715 mm
Hauteur de conduite avec VB-FullAir	715 mm	730 mm
Hauteur en position la plus haute	- 60 mm	- 60 mm
Hauteur en position la plus basse	+20 mm	+20 mm
Hauteur = hauteur chassis sur l'essieu arrière		

Attention!! En commandant le véhicule toujours le commander avec l'option **EK1!!**



En savoir plus: info@vbairsuspension.com

