

• **VB-FullAir**

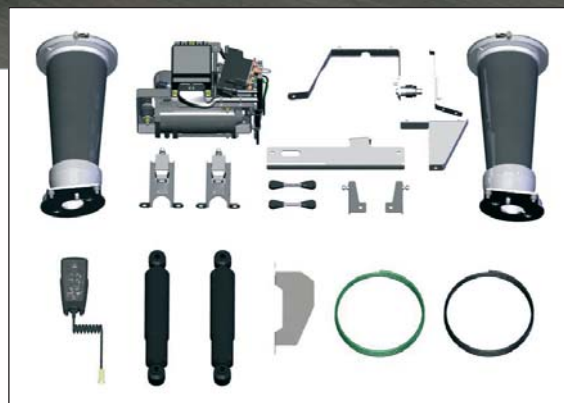

Volkswagen (T5) Transporter, Multivan et California

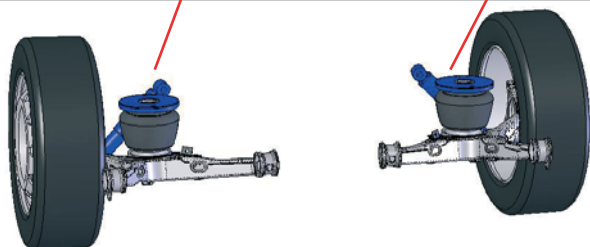

avec VB-FullAir 2-Corner Suspension pneumatique

Volkswagen (T5) Transporter, Multivan et California avec VB-FullAir 2-Corner Suspension pneumatique

Les systèmes de suspension pneumatique sont déjà très largement utilisés dans le segment des limousines et des véhicules tout-terrain. VB-Airsuspension propose également une solution pour les modèles Transporter, Multivan et California de Volkswagen grâce au montage d'une suspension pneumatique VB-FullAir 2-Corner.

Tous les modèles de la famille Transporter T5 de Volkswagen, de l'utilitaire aux modèles California et Business, en passant par le Multivan sont parfaitement adaptés, sur le plan technique, au montage du système de suspension pneumatique novateur de VB-Airsuspension.

Au terme de toutes les phases d'essai, le système est actuellement disponible auprès de réseau VB-Airsuspension

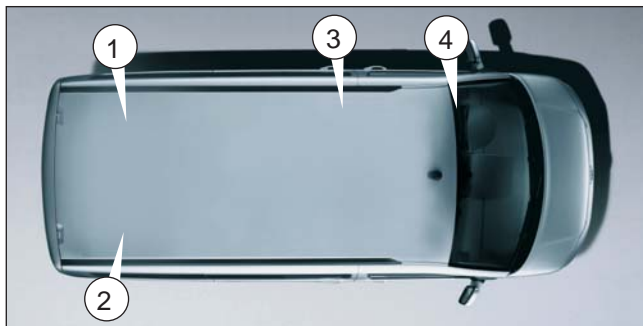

VB-FullAir-2C actionnement

Pour le VB-FullAir-2C, une suspension pneumatique intégrale pour l'essieu arrière, une nouvelle commande électronique a été développée, le VB-ASCU (commande VB-Airsuspension), qui contrôle et ajuste automatiquement la hauteur de conduite du véhicule. Ce dispositif de contrôle et d'ajustement continu ne dépend pas de la charge et fonctionne tant dans le sens longitudinal que latéral, relativement indépendamment du centre de gravité. Il assure ainsi automatiquement une conduite du véhicule en toute sécurité et diminue les risques encourus par le conducteur, son véhicule et le chargement.

L'électronique

L'électronique de la suspension est compatible avec celle du véhicule. Des versions différentes sont créées pour adapter le système aux utilisations spécifiques du véhicule.

Varier la hauteur

En arrêt la hauteur pourra être modifiée au moyen de la télécommande. L'affaissement de l'arrière du véhicule est standard.

Livraison et entretien

La suspension pneumatique pourra être commandée chez le réseau de VB-Airsuspension qui sera aussi capable de maintenir le système. Le VB-FullAir-2C est sans entretien, ça veut dire qu'une vérification visuelle pendant l'entretien régulier du T5 suffira.

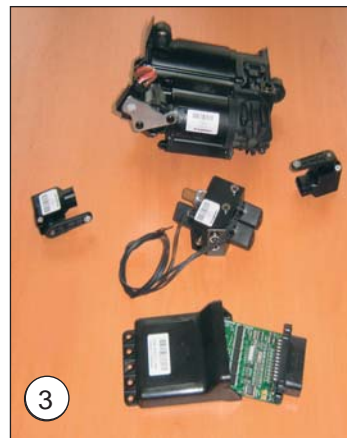

VB-FullAir-2C les avantages suivants:

- Plus grand confort de suspension
- Hauteur de caisse constante
- Amélioration de la tenue de route / stabilité
- Transport plus confortable des personnes
- Possibilité d'abaisser le véhicule au niveau l'essieu arrière
- L'usure des pneus et freins sera influencée favorablement
- Meilleure protection de marchandises fragiles pendant le transport

Caractéristiques techniques: Véhicule avec	VB-FullAir-2C arrière	VB-FullAir-2C surélévage arrière
Hauteur conduite VB-FullAir	445mm	475mm
Position haute (0-5km/h)	+50mm	+50mm
Position basse (0-5km/h)	-100mm	-130mm

La hauteur est mesurée entre le passage de roue et le sol, au milieu de l'essieu.

Variation du poids à vide dans le cas des deux variantes: env. + 10 kg

Attention!! En commandant le véhicule toujours le commander avec l'option **UF1!**

En savoir plus: info@vbairsuspension.com



©VB 03-2010